



FICHA TÉCNICA

PROJECT 1.0
MONOMANDO ALTO PARA LAVABO,
WS 61.031, WS 61.031 NM, WS 61.031 GM,
WS 61.031 G, WS 61.031 NB

MEDIDAS TÉCNICAS EN MM.

IMAGEN.

DIBUJO TÉCNICO

Alto: 265
Ancho: 50

NORMA

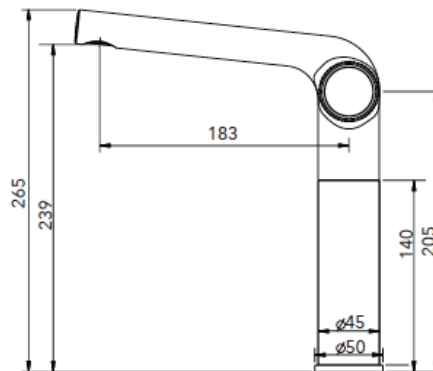

MATERIALES

CARACTERÍSTICAS

LATÓN

ACABADO:

CROMO

RELACIÓN ALTURA - PRESIÓN

CONSUMO

REQUERIMIENTOS DE INSTALACIÓN:

Presión Mínima 0.3 kg /cm²
Presión Máxima 6.0 kg /cm²

ALTURA Y PRESIÓN PARA DEPOSITOS DE AGUA:

Cada metro de altura equivale a 0.1kg/cm²

RELACIÓN	ALTURA TINACO - PRESIÓN	
	Presión	
Altura (h)	kg/cm ²	PSI
2 m	0.2	2.84
3 m	0.3	4.26
4 m	0.4	5.69

LIMPIEZA

Es muy importante seguir las instrucciones para conservar el acabado del producto, con brillo y en perfecto estado:

- Utilice únicamente agua y un paño limpio.
- No utilizar fibras, polvos abrasivos, ni productos químicos.
- No utilice objetos punzo - cortantes para limpiar los acabados.

GARANTIA

Este producto esta garantizado sobre defectos de fabricación por 5 años, a partir de la fecha de compra del producto, WASSER no se hace responsable si el usuario cambia alguna de las piezas originales del producto; la hacer esto la garantía se invalida.

En caso de defectos de fabricación, el usuario deberá solicitar el cambio físico del producto en el establecimiento donde fue adquirido el producto. Para hacer efectiva su garantía el consumidor deberá presentar el producto en su empaque original, la garantía y el comprobante de compra.

Fecha de Compra: _____